

Mode d'emploi pour la fabrication d'un banc

*Étude de la valorisation du bois issu de l'abattage
d'arbres communaux en mobiliers urbains.*

Le contexte

De 2021 à 2024, la Commune d'Uccle a participé au **Projet Carbone**. Ce projet faisait partie du programme "Experimental Platforms" d'Innoviris, l'organisme public qui finance et soutient la recherche et l'innovation en Région de Bruxelles-Capitale. Le programme "Experimental Platforms" a la vocation de permettre à des innovateurs (entreprises, services publics, secteur associatif, centres de recherches) de tester dans un environnement réel un dispositif innovant. Dans le cas du **Projet Carbone**, ce sont les techniques de recircularisation des flux de matières végétales issus de l'espace public (gazons, feuilles mortes, branchages, gros bois) qui ont été expérimentées aux côtés de plusieurs administrations bruxelloises : les communes d'Anderlecht, Saint-Gilles et Woluwe-Saint-Pierre et Bruxelles-Mobilité.

Dans le cadre de ses missions d'entretien, le Service vert de la Commune d'Uccle abat ponctuellement des arbres lorsqu'ils sont malades ou morts, pour des raisons de sécurité dans la grande majorité des cas. Par ailleurs, un flux plus important de gros bois peut-être soudainement créé dû aux tempêtes. Le flux de gros bois généré est très divers en termes d'essences et de gabarit. Le **Projet Carbone** a donc étudié les opportunités de revalorisation de ce flux de gros bois.

Le projet

Le projet intitulé « Étude de la valorisation du bois issu de l'abattage d'arbres communaux en mobiliers urbains » a pour objectif de proposer une valorisation de ces différents flux en mobiliers urbains adaptés aux spécificités de terrain. Ainsi, Vincent Long, designer produit et menuisier, co-fondateur d'Amorce Studio et Alice Conquand, designer sociale co-fondatrice de LUC lab, se sont associés pour proposer une approche complète allant de l'étude des besoins jusqu'à la fabrication de deux prototypes de mobiliers urbains.

Les grands principes des mobiliers urbains

Bois issu de l'abattage des arbres de la commune d'Uccle transformé et fabriqué à Uccle par les ouvriers et ouvrières du Service Vert et de la menuiserie.

Circuit court

Réemploi

Les mobiliers sont pensés pour favoriser l'appropriation des espaces publics par les usagers et usagères grâce à leurs structures légères et non fixées au sol.

Modulable

Déplaçable

La construction du mobilier est conçue autour d'une même technique d'assemblage. Le système s'organise autour d'un format de planche unique entrecroisée et vissée.

Réplicable

Rigide

Sécurité

Allègement de la structure

Déplaçable

Le design du mobilier est pensé pour accueillir toutes corpulences et tout type de mobilité.

Inclusif

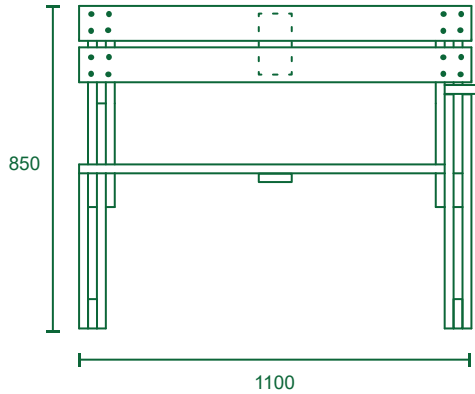
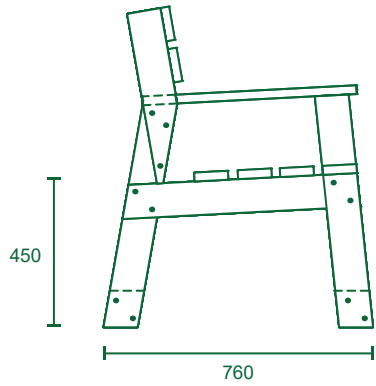
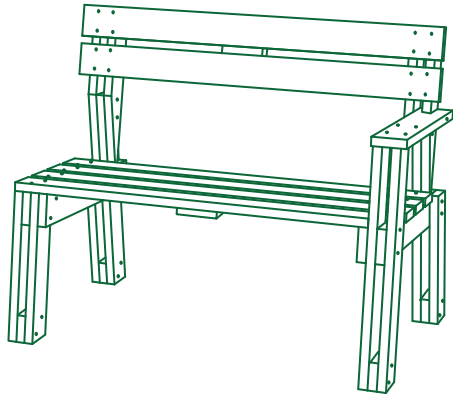

Les planches



dimension de toutes les planches

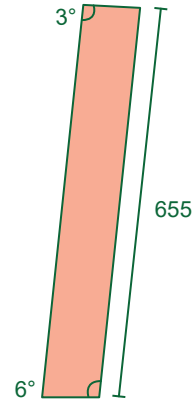

P1x2

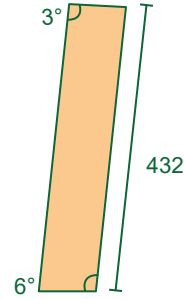

P1' x2

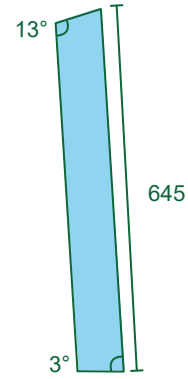

P2x4

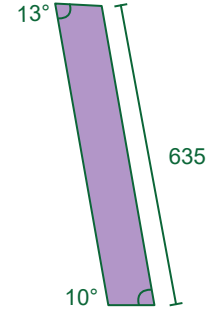

P3 x2

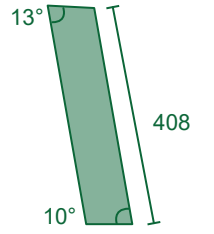

P3'x2

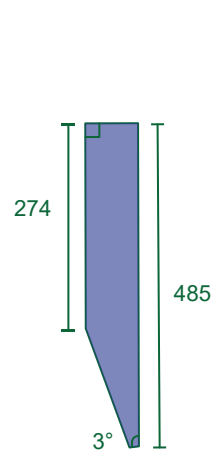

P4x4

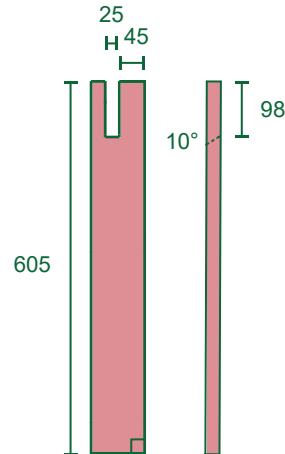

P5x1

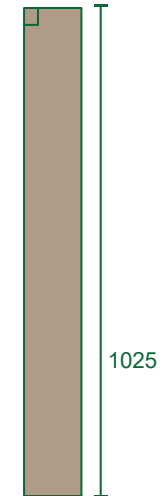
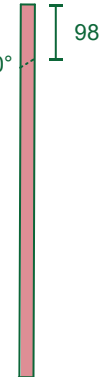

P6x1

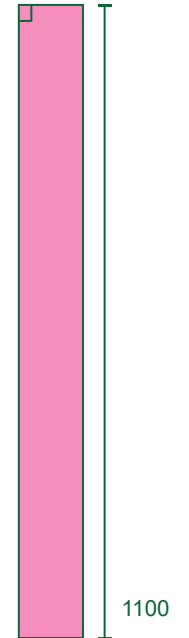

P7x5

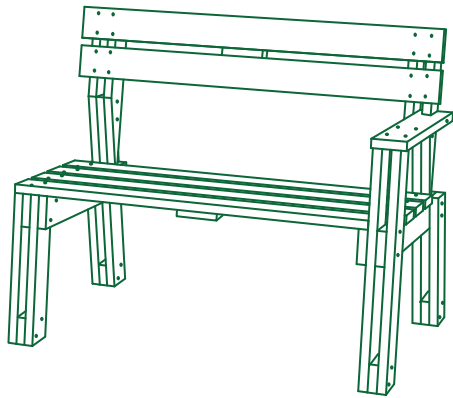

Les planches renforts



R1 x2



R2 x2

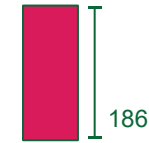

R3 x1

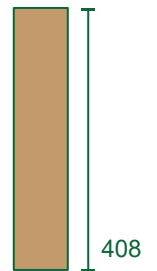

R4 x1

Quincaillerie



1 boîte de **4x45** de 200 vis pour **2 bancs**



1 boîte de **4X65** de 200 vis pour **5 bancs** pour les **accoudoirs seulement** (étape 9)

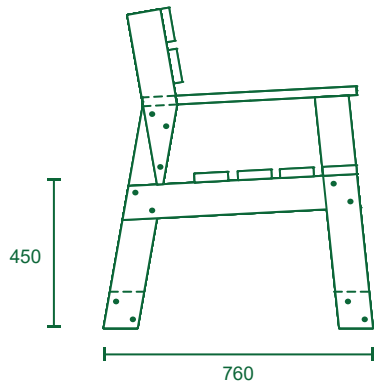

Astuces



Prévoir une câle d'espacement de **16mm** pour régler l'écart entre les planches de l'assise et du dossier

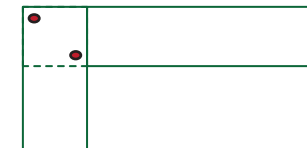

Positionner les vis en diagonale



2 personnes

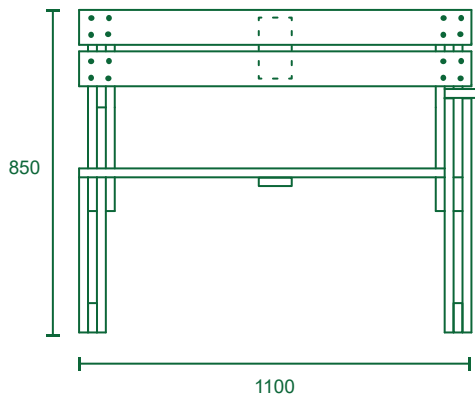

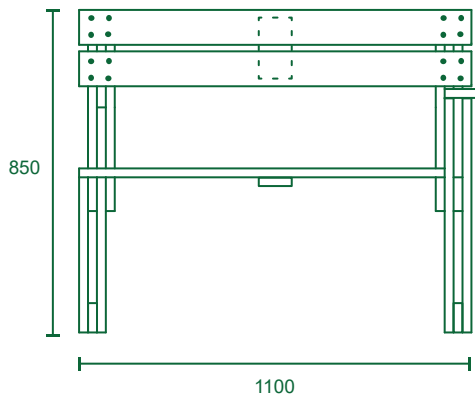
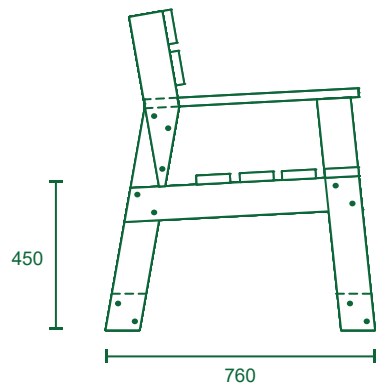
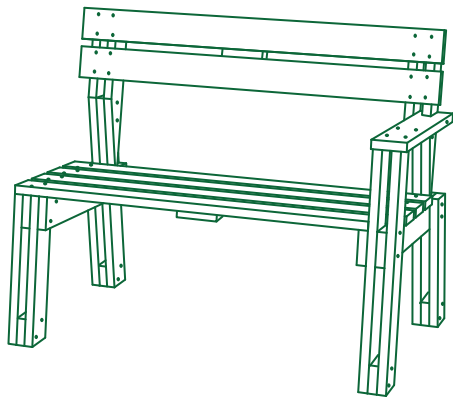

Assemblage

étape 1

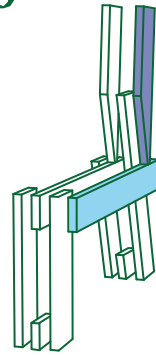

P2 x1



P4 x1

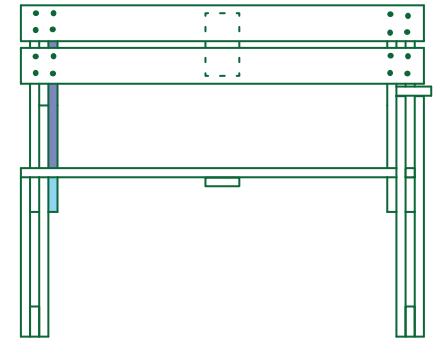

étape 2

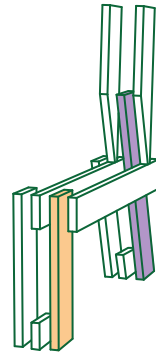

P1' x1

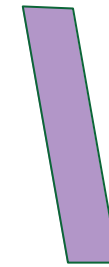

P3 x1

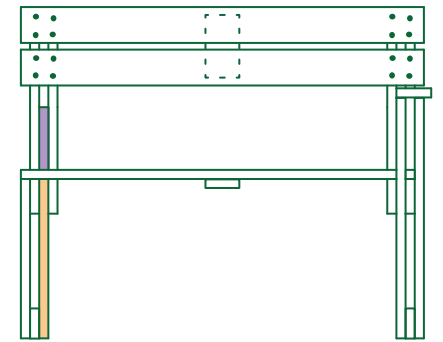

étape 3

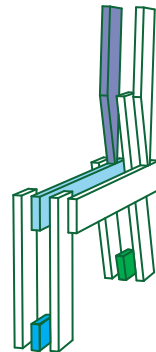

P2 x1



P4 x1



R1 x1



R2 x1

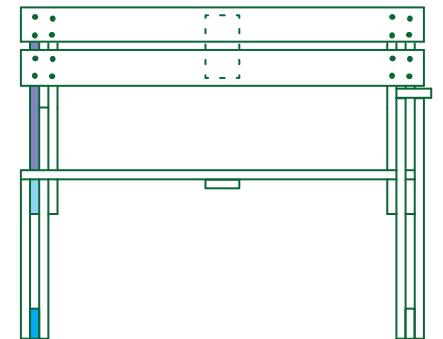

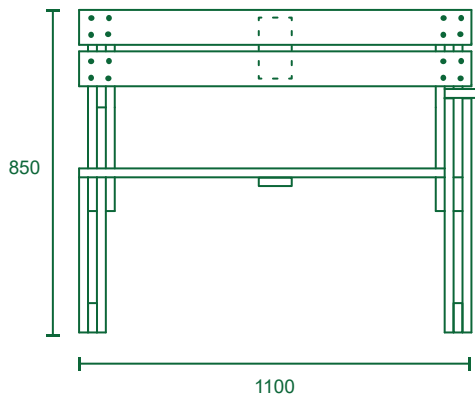
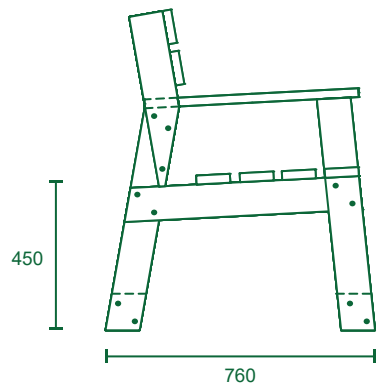
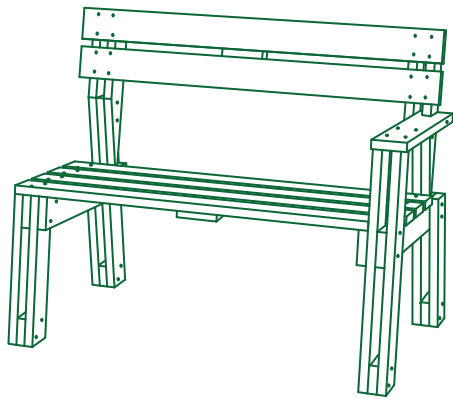

Assemblage

étape 4

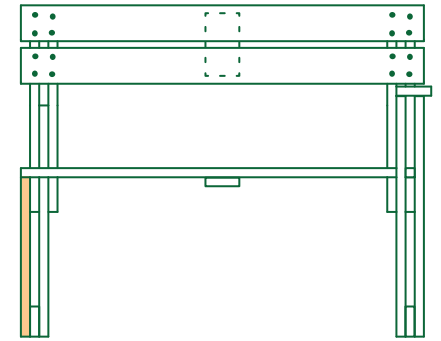
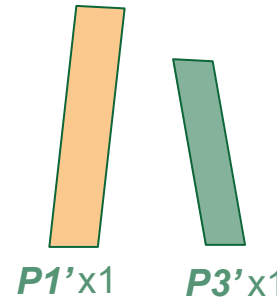
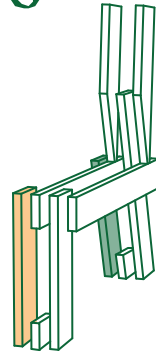

étape 5

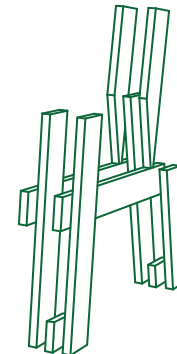
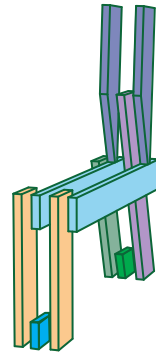

Pied 1 fait,

Faire le pied 2 avec l'accoudoir

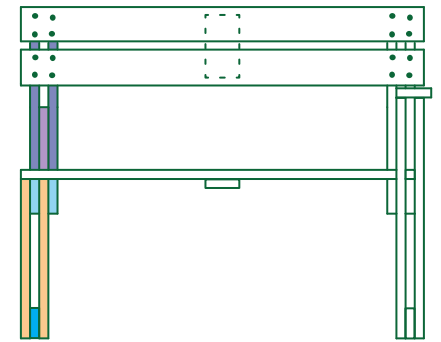

étape 6

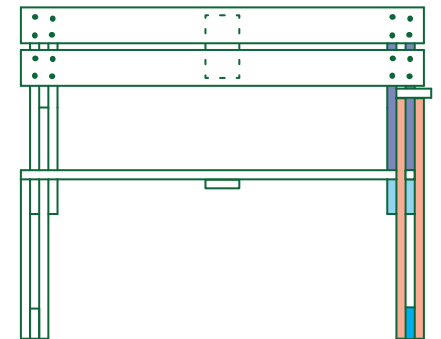
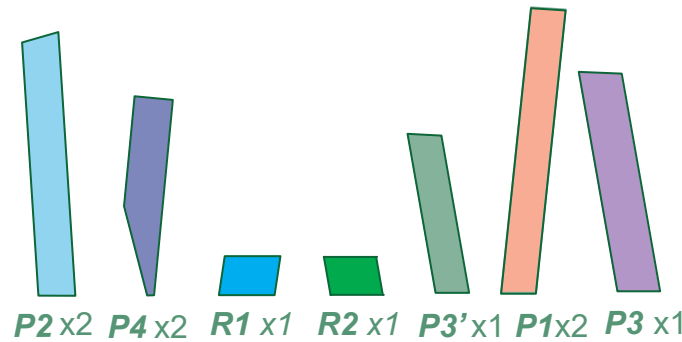
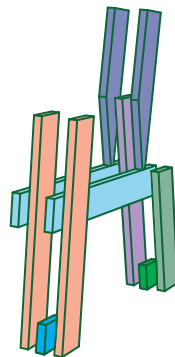

Assemblage

étape 7

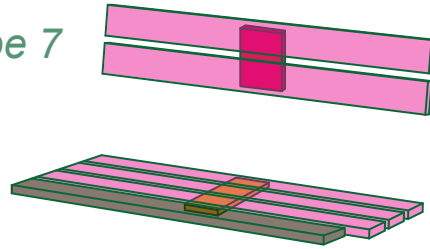

Visser par dessous

P6 x1 P7 x5 R4 x1 R3 x1

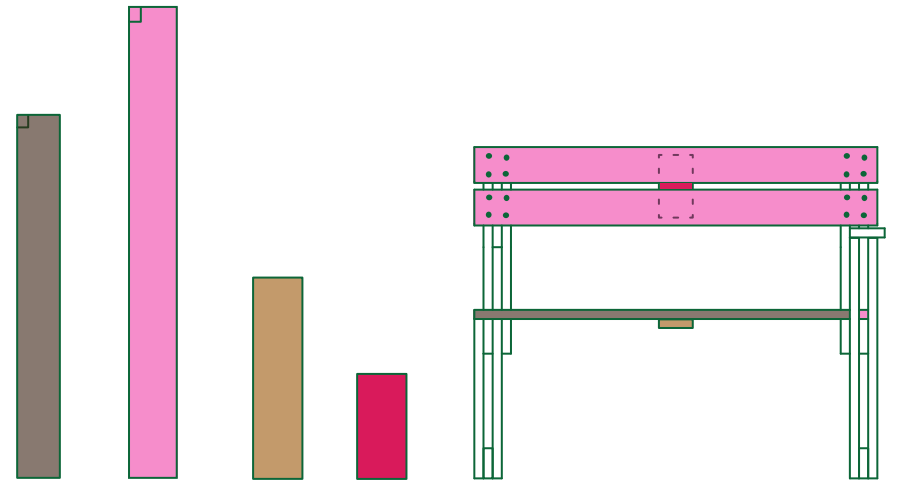

étape 8

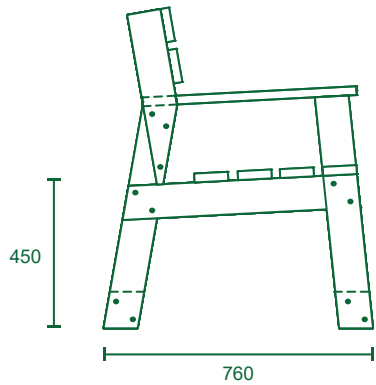
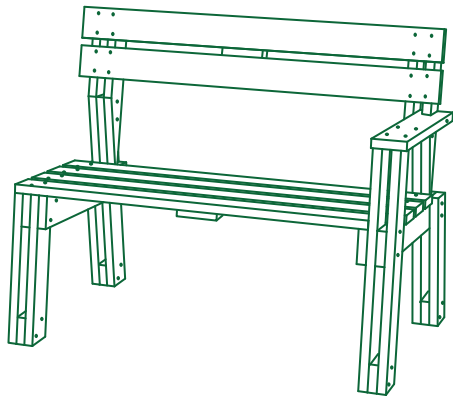
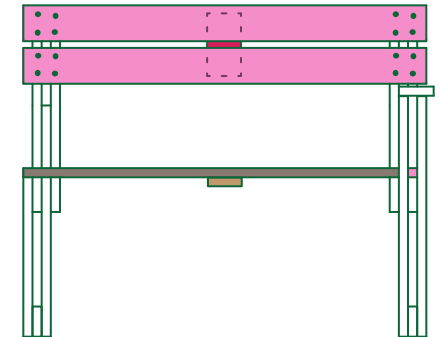
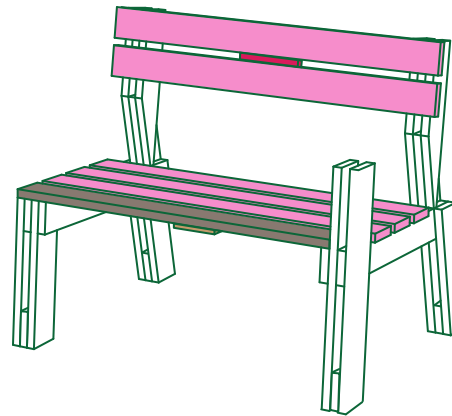

P5 attention !

étape 9



Utiliser les vis **4X65** pour fixer les accoudoirs seulement

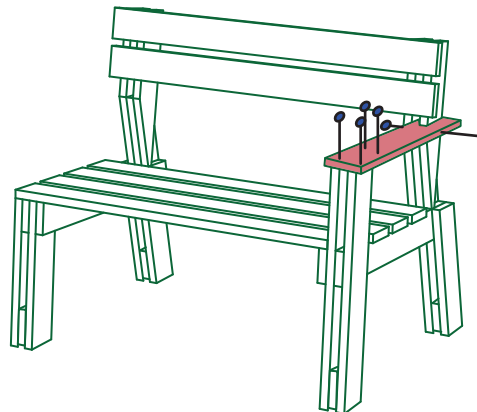

P5 x1

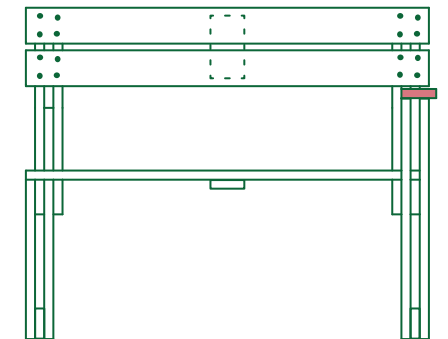

Finitions

- Casser les arrêtes en ponçant les angles avec un abrasif
- Traiter le bas des pieds, le dossier, l'assise, l'accoudoir avec de l'huile de lin au pinceau

